

# 6MP 智慧雙光聲音槍型網路攝影機

## IP5527M

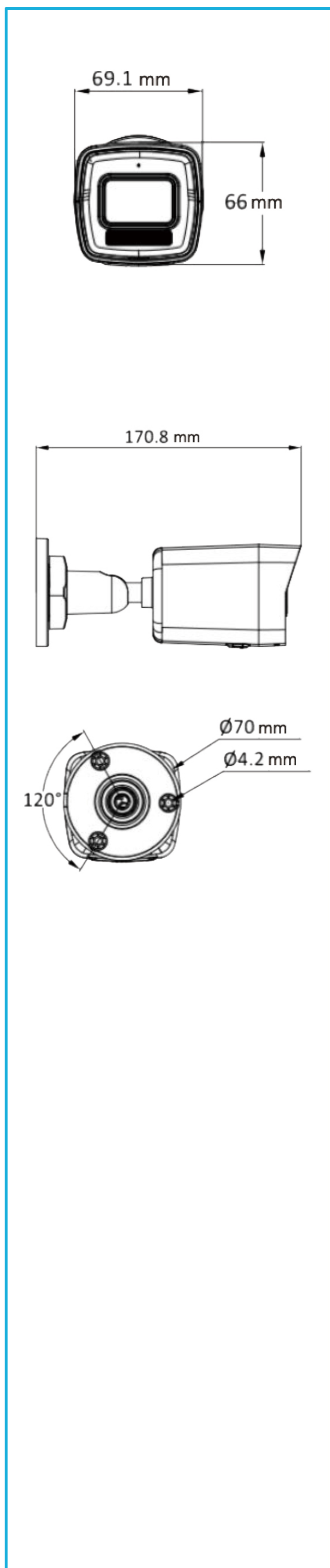

尺寸示意圖



- 高效 H.265+壓縮技術
- 支援人車偵測功能
- 支援智慧雙光，提高安全性
- IP67 防護等級
- 支援內建儲存，最大容量達 256GB (選配)

### SPECIFICATION

攝影機	
感光元件	1/2.4" Progressive Scan CMOS
最高解析度	3200 (H) × 1800 (V)
最低照度	彩色：0.005 Lux @ ( F1.6 · AGC ON ) 黑白：0 Lux ( 紅外線 )
電子快門	1/3 s to 1/100,000 s
日夜切換	紅外截止濾光片
角度範圍	水平:0 ~ 360° · 垂直:0 ~ 90° · 翻轉:0 ~ 360°
LED	白光 / 紅外線
LED 距離	紅外線：30 m 白光：20m
智慧補光	有
鏡頭	
鏡頭類型	定焦鏡頭
鏡頭選擇	2.8 mm · 4mm
視野角度	2.8mm：H: 105° · V: 55° · D: 127° 4mm：H: 78° · V: 38° · D: 96°
安裝類型	M12
光圈類型	固定光圈
最大光圈	F1.6
DORI 距離	
DORI	2.8 mm, D: 76 m · O: 30 m · R: 15 m · I: 7 m 4 mm, D: 115 m · O: 45 m · R: 23 m · I: 11 m
影像	
主碼流	50 Hz: 20 fps (3200 × 1800, 2688 × 1520, 1920 × 1080, 1280 × 720) 60 Hz: 20 fps (3200 × 1800, 2688 × 1520, 1920 × 1080, 1280 × 720)
子碼流	50 Hz: 20 fps (1280 × 720, 640 × 480, 640 × 360) 60 Hz: 20 fps (1280 × 720, 640 × 480, 640 × 360)
視訊壓縮	主碼流：H.265+/H.265/H.264+/H.264 子碼流：H.265/H.264/MJPEG
位元率	32 Kbps ~ 16 Mbps
H.264 類型	基本配置檔 · 主要配置檔 · 高配置檔
H.265 類型	主要特點
位元率控制	CBR(固定位元率) / VBR(可變位元率)
ROI 區域	1 固定區域
寬動態	120 dB
訊號雜訊比	≥ 52 dB
日夜切換	日間、夜間、自動、計劃
影像增強	3D DNR / 背光補償/強光抑制
影像設定	旋轉模式、飽和度、亮度、對比度、增益、白平衡 · 可透過客戶端軟體或網頁瀏覽器調整
隱私遮罩	4
聲音	
音訊類型	單聲道
聲音採樣率	8 kHz/16 kHz
環境噪音過濾	有
壓縮	G.711/G.722.1/G.726/MP2L2/PCM/AAC-LC
聲音位元率	64 Kbps (G.711ulaw)/64 Kbps (G.711alaw)/16 Kbps (G.722.1)/16 Kbps (G.726)/32 to 160 Kbps (MP2L2)/16 to 64 Kbps (AAC-LC)

事件	
警報事件	移動偵測 ( 支援指定目標類型 ( 人/車輛 ) 觸發警報 )、視訊篡改警報、異常
連動追蹤	上傳至 FTP/記憶卡、通知監控中心、發送郵件、觸發錄影、觸發抓拍
環境 & 電源	
材質	金屬、塑膠
電源供應	DC 12 V ± 25%
消耗功率	最大 8 W · 0.66 A 0.41 A · 最大值 5W · Ø5.5 mm 同軸電源插頭 · 反極性保護 · PoE：IEEE 802.3af · 3 級 · 最大 6.5 W
尺寸	170.8 mm × 66 mm × 69.1 mm
重量	285 g
儲存溫度	-30 °C ~ 60 °C · 濕度 ≤ 95% (非凝結)
工作環境	-30 °C ~ 60 °C · 濕度 ≤ 95% (非凝結)
一般功能	系統指示燈、頻閃、鏡像、密碼保護、透過電子郵件重設密碼
認證	
電磁兼容性	CE-EMC：EN 55032:2015+A1:2020 · EN 50130-4:2011+A1:2014 · EN IEC 61000-3-2:2019+A1:2021 · EN 61000-3-3:2013+A1:2021 · EN 61000-3-3:2013+A1:2013 +A2:2021, RCM：AS/NZS CISPR 32：2015 · IC：ICES-003：第 7 期
安全	UL：UL 62368-1 · CB：IEC 62368-1：2014+A11 · CE-LVD：EN 62368-1：2014/A11：2017 · BIS:IS 13252( 第 1 部分 ):2010/IEC 60950-1：2005
環境	CE-RoHS：2011/65/EU · WEEE：2012/19/歐盟 · 範圍：法規 (EC) No 1907/2006
保護	IP67：IEC 60529-2013
網路	
安全	密碼保護、複雜密碼、浮水印、HTTP 的基本和摘要身份驗證、開放網路視訊介面的 WSSE 和摘要身份驗證、安全審核日誌、主機身份驗證 ( MAC 位址 )
同步即時取景	6 個
應用程式介面	開放網路視訊介面 ( Profile S、Profile T、Profile G ) · ISAPI · SDK
協定	TCP/IP · ICMP · DHCP · DNS · HTTP · RTP · RTSP · NTP · IGMP · IPv6 · UDP · QoS · FTP · SMTP
使用者/主機	最多 32 位用戶 3 個用戶級別：管理員、操作員、用戶
用戶端	iVMS-4200 · Hik-Connect
網頁瀏覽器	即時查看：IE 10 · IE 11 · 服務：Chrome 57.0+ · Firefox 52.0+
介面	
乙太網路介面	1 個 RJ45 10M/100M
儲存	內建記憶卡插槽 · 支援 microSD/microSDHC/microSDXC 卡 · 最大 256 GB
內建麥克風	內建 1 麥克風
重置鍵	有

※ 以上產品圖片僅供參考，實品請以實物為主 ※